

Manuel d'utilisation

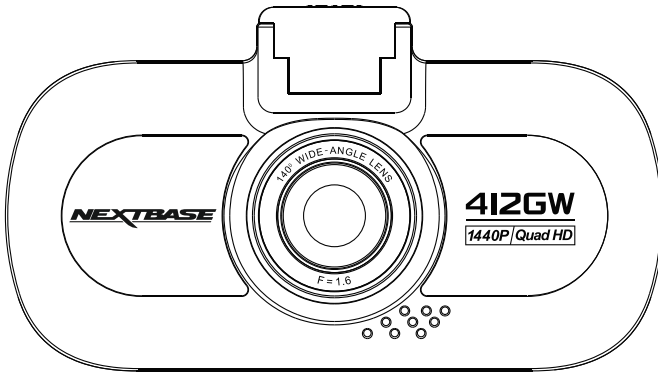

INTRODUCTION À L'UTILISATION D'UNE iN-CAR CAM

La gamme de caméras embarquées d'iN-CAR CAM a été spécifiquement conçue pour une utilisation pratique. Il n'est PAS recommandé de changer les paramètres par défaut, qui ont été soigneusement sélectionnés pour des performances quotidiennes optimales.

Fonctionnement de base.

L'iN-CAR CAM est réglée pour enregistrer des vidéos, en fichiers de seulement 3 minutes. Cela signifie que chaque fichier vidéo est d'une taille facile à gérer lorsque vous devez le télécharger ou l'envoyer à votre compagnie d'assurance. Au bout d'un certain temps, votre carte microSD sera remplie de fichiers vidéo, mais ne vous inquiétez pas, la caméra supprimera automatiquement les fichiers les plus anciens pour faire de la place à de nouveaux enregistrements. Ainsi, vous n'êtes jamais à court d'espace libre et vous avez de nombreux historiques de conduite enregistrés.

Veuillez vérifier la version du micrologiciel de la caméra Dash Cam. La version est indiquée dans le menu de configuration, sous l'onglet Info Système.

Les dernières versions sont disponibles sur notre site Web, où vous pourrez les télécharger et mettre à jour votre produit le cas échéant.

En général, une carte de 16 Go peut contenir jusqu'à 1 heure de vidéo de conduite.

La date et l'heure sont automatiquement réglées à partir des données satellites, cependant, elles sont toujours réglées sur l'heure moyenne de Greenwich (GMT). Pour les mois d'été où les horloges avancent ou pour la conduite dans d'autres pays, vous pouvez régler l'heure dans le menu Paramètres généraux (Timezone/DST) pour tenir compte de la différence à l'heure GMT en ajoutant ou en soustrayant 1 heure etc., si nécessaire.

L'appareil possède 3 modes de fonctionnement : vidéo, photo et lecture.

Mode vidéo : Mode par défaut lorsque la caméra est allumée, permet d'enregistrer des vidéos.

Mode photo : Permet de prendre des photos.

Mode lecture : Permet de visionner les fichiers vidéo ou photo enregistrés sur l'écran LCD de la caméra embarquée.

Appuyez sur la touche MODE de l'iN-CAR CAM pour sélectionner le mode désiré.

Technologie Marche/Arrêt automatique. L'iN-CAR CAM réagit au courant fourni par la prise de l'allume-cigarette dès que le contact est allumé dans le véhicule, et commencera à enregistrer immédiatement.

Lorsque le contact est coupé, l'iN-CAR CAM effectuera un processus d'arrêt automatique.

INTRODUCTION À L'UTILISATION D'UNE iN-CAR CAM (SUITE)

1. Conseils pour enregistrer des vidéos de meilleure qualité :
 - 1.1 Placez l'iN-CAR CAM au centre du pare-brise, idéalement derrière le rétroviseur afin qu'elle ne constitue pas une distraction pour le conducteur.
 - 1.2 Réduisez la surface de ciel dans l'image en positionnant l'angle de vue de la caméra vers la route. Trop de ciel rendra la route plus sombre en raison de la compensation automatique de l'exposition.
 - 1.3 Retirez tous les objets inutiles de votre tableau de bord. Si des objets sont placés sur votre tableau de bord, ils peuvent se refléter dans le pare-brise et ces réflexions seront enregistrées par la caméra.
 - 1.4 Pour limiter l'éblouissement sur le tableau de bord, vous pouvez acheter un verre anti-reflet Nextbase.
2. Conseils pour des performances stables de la carte mémoire :
 - 2.1 Reformatez régulièrement la carte mémoire. Il est recommandé de formater la carte mémoire toutes les 2 à 3 semaines. Cela efface tous les fichiers contenus dans la carte, et la remet à zéro pour une utilisation continue de l'iN-CAR CAM.
Bien sûr, veillez à ne reformater la carte qu'APRÈS avoir téléchargé tous les fichiers que vous désirez conserver, vu que le formatage efface tout le contenu de la carte.
 - 2.2 Formatez votre carte mémoire à l'aide de l'iN-CAR CAM. Vous êtes ainsi sûr que la carte est spécifiquement structurée pour votre caméra. Appuyez deux fois sur MENU, puis choisissez l'option « Format Card ». Ensuite, suivez les instructions qui apparaissent à l'écran.
 - 2.3 Éteignez l'iN-CAR CAM avant de retirer la carte mémoire SD afin d'éviter d'endommager la carte ou les fichiers qu'elle contient, éteignez l'iN-CAR CAM avant de retirer ou d'insérer la carte mémoire.

TABLE OF CONTENTS

| | |
|-------------------------------------|----|
| COMMENT UTILISER UNE DASH CAM | 02 |
| SOMMAIRE | 04 |
| PRÉCAUTIONS | 05 |
| PRÉCAUTION D'EMPLOI | 05 |
| FCC DÉCLARATION | 06 |
| FICHE TECHNIQUE | 09 |
| CONTENU DE LA BOÎTE | 10 |
| CARACTÉRISTIQUES DU PRODUIT | 10 |
| SUPPORT CONNECTÉ DU GPS | 11 |
| CAMÉRA - PIÈCES ET COMMANDES | 12 |
| INSTALLATION DANS LE VÉHICULE | 17 |
| PREMIÈRE UTILISATION | 21 |
| MODE VIDÉO | 22 |
| MODE PHOTO | 27 |
| MODE LECTURE | 29 |
| MENU DE CONFIGURATION | 33 |
| PC CONNEXION | 36 |
| TV CONNEXION | 37 |
| Wi-Fi CONNEXION | 37 |
| RÉSOLUTION DES PROBLÈMES | 38 |

PRÉCAUTIONS

Veuillez lire attentivement ce manuel avant de procéder à l'installation et gardez-le pour vous y référer dans le futur. Il vous sera utile si vous rencontrez un problème.

AVERTISSEMENT : Ne pas exposer ce produit à la pluie, à l'humidité ou à l'eau sous aucunes circonstances, cela risquerait d'entraîner un électrochoc et un départ de feu.

ATTENTION : Pour réduire le risque d'électrochoc, n'effectuez aucune réparation autre que celles qui sont mentionnées dans le manuel d'utilisation à moins d'être qualifié pour le faire.

Faites réparer l'appareil par un technicien de service qualifié si :

L'appareil a été exposé à la pluie ou à l'eau.

L'appareil ne semble pas fonctionner normalement.

L'appareil montre un changement significatif de la performance.

ÉTOUFFEMENT : Certains produits peuvent contenir des composants suffisamment petits pour être avalés.

S'il vous plaît garder hors de la portée des enfants.

LCD : Un écran à cristaux liquides (LCD) est un composant complexe multicouche contenant 691 200 pixels. Les pixels peuvent cependant devenir défectueux pendant la durée de vie normale de l'appareil. 1 pixel = 0,0001 % de taux de défaillance, un pixel défectueux par année d'utilisation est un taux normal et ne constitue pas un problème.

DEEE : Directive sur le traitement des déchets d'équipements électriques et électroniques ou de batteries par les utilisateurs privés dans l'Union européenne.



Ce symbole sur le produit ou sur l'emballage indique que ce produit ne peut pas être jeté avec les déchets ménagers. Ces déchets doivent être traités via le système de reprise applicable au recyclage des équipements électroniques ou des batteries. Pour plus d'information, veuillez contacter votre centre local de recyclage des déchets ménagers.

PRÉCAUTION D'EMPLOI

1. Assurez-vous que le pare-brise est exempt de saleté ou de graisse avant d'y fixer le support.
2. Veillez à ne pas bloquer votre vision de la route et à ne pas empêcher le déploiement des coussins gonflables de sécurité en cas d'accident.
3. Lorsque vous n'utilisez pas l'appareil, veillez à le déconnecter en débranchant l'adaptateur de la prise 12/24 V CC dans votre véhicule et l'appareil lui-même.
4. Nettoyez l'appareil avec un chiffon doux et sec. Pour la saleté tenace, appliquez un peu de détergent neutre dilué dans 5 à 6 mesures d'eau sur un chiffon doux.
Notez que les produits à base d'alcool, les diluants, le benzène, ou tout autre produit similaire peuvent endommager la peinture ou les revêtements.
5. Évitez tout contact avec la lentille qui pourrait entraîner des dégâts.
6. Si nécessaire, vous pouvez nettoyer la lentille uniquement à l'aide d'un chiffon doux imbibé de liquide de nettoyage pour lunettes.
7. Les enregistrements vidéo faits par l'enregistreur vidéo numérique sont destinés à un usage exclusivement privé.
8. La publication des données enregistrées sur Youtube, sur r Internet ou autres, est soumise à la Loi sur la protection des données.
Si l'enregistreur vidéo numérique est utilisé dans un cadre commercial (camionnage...), les réglementations relatives à la vidéosurveillance sont applicables en addition des réglementations relatives à la Loi de protection des données. Cela inclut : signaler la caméra lorsque celle-ci est utilisée, omettre l'enregistrement des données audio, et informer les autorités compétentes de l'identité de la personne contrôlant les données.
9. La lecture de la vidéo sur l'appareil visible pour le conducteur est interdite ou restreinte dans certains pays ou États. Merci de respecter ces lois.
10. Pendant la conduite, ne pas régler les commandes de votre appareil, cela constitue une distraction à la conduite.

FCC DÉCLARATION

This device complies with Part 15 of the FCC Rules. Operation is subject to the following two conditions: (1) this device may not cause harmful interference, and (2) this device must accept any interference received, including interference that may cause undesired operation.

This equipment has been tested and found to comply with the limits for a Class B digital device, pursuant to Part 15 of the FCC Rules. These limits are designed to provide reasonable protection against harmful interference in a residential installation. This equipment generates, uses and can radiate radio frequency energy and, if not installed and used in accordance with the instructions, may cause harmful interference to radio communications. However, there is no guarantee that interference will not occur in a particular installation. If this equipment does cause harmful interference to radio or television reception, which can be determined by turning the equipment off and on, the user is encouraged to try to correct the interference by one or more of the following measures:

- Reorient or relocate the receiving antenna.
- Increase the separation between the equipment and receiver.
- Connect the equipment to an outlet on a circuit different from that to which the receiver is connected.
- Consult the dealer or an experienced radio/TV technician for help.
- This appliance and its antenna must not be co-located or operated conjunction with any other antenna or transmitter.
- A minimum separation distance of 20cm must be maintained between the antenna and the person for this appliance to satisfy the RF exposure requirements.

FCC CAUTION:

Any changes or modifications to the equipment not expressly approved by the party responsible for compliance could void your authority to operate the equipment.

FCC DÉCLARATION (SUITE)

SUPPLIER'S DECLARATION OF CONFORMITY

(47 CFR Section 2.906).

We; Tank Design

Hereby, Declare that the essential requirements set out in the 47 CFR Sections 2.906 of FCC, have been fully fulfilled on our product with indication below:

1. Applicant's Info

Company Name: Portable Multimedia Ltd

Mailing Address: Unit 2, Caerphilly Business Park, Van Road, Caerphilly. CF83 3ED. UK

Contact: Graham Lambert

Tel: +44 02920 866429

Email Address: support@nextbase.com

2. Product Info

Product Name: Dash Cam

Model No.: NBDVR412GW

Brand Name: Nextbase

3. Applied Standard

Standards

E-CFR Title 47 Part 15 Subpart B—Unintentional Radiators: 2017

Report No. WTS18S01100307E

4. Test Firm Used to Take Measurements:

Name: Waltek Services (Shenzhen) Co., Ltd.

Address: 1/F, Fukangtai Building, West Baima Rd Songgang Street, Baoan District,
Shenzhen, Guangdong, People's Republic of China, 518105

Contact Name: Philo Zhong

Tel: +86 755 8355 1033 802

Email: CB@waltek.com.cn

Designation No.: CN1201

FRN: 0027148261

FCC DÉCLARATION (SUITE)

SUPPLIER'S DECLARATION OF CONFORMITY CONTINUED

5. FCC Marking



6. Responsibilities and obligations

Strictly follow the FCC rules of 2.906, 2.908, 2.909.

7. Applicant's Authorization

Company Name: Portable Multimedia Ltd

Mailing Address: Unit 2, Caerphilly Business Park, Van Road, Caerphilly. CF83 3ED. UK

Contact Person: Graham Lambert

Signature: *G. K. Lambert*

Email Address: support@nextbase.com

Tel: +44 02920 866429

Date: 28th March 2018

8. Responsible party in US.

Company Name: Tank Design

Mailing Address: 158 Sidney Street, Cambridge, MA 02139, United States

Contact Person: Mr Scott Watts

Signature: *Scott Watts*

Email Address: SWatts@tankdesign.com

Tel: (617) 388-8380

Date: 28th March 2018

FICHE TECHNIQUE

| | |
|--|---|
| Numéro de modèle/Nom | NBDVR412GW/NEXTBASE iN-CAR CAM PROFESSIONAL |
| Alimentation requise | 5 V/1,5 A |
| Alimentation | Câble de branchement sur l'alimentation électrique de la voiture : 12/24 V CC (fourni) Type de fusible : 20 mm/2 A Sortie : 5 V CC |
| Résolution du capteur | 4 mégapixels (4 085 760 pixels) |
| Objectif - Type/Angle/Ouverture | 6G/140/F 1.6 |
| Résolution d'enregistrement | 2 560 x 1 440 à 30 images/s (par défaut) |
| Taille de l'écran | 3,0 pouces |
| Résolution de l'écran | 960 (L) x 240 (H) pixels x RVB |
| Format de l'écran | 16:9 |
| Lecteur de carte | MicroSD, classe 10, jusqu'à 128 Go |
| Carte SD (type recommandé) | 8 à 128 Go SDHC, classe 10 (48 Mo/s). Pour des résultats optimaux, utilisez une marque reconnue. |
| Capacité d'enregistrement de la carte SD (basée sur les paramètres par défaut) | 8 Go = 30 minutes d'enregistrement 16 Go = 60 minutes d'enregistrement 32 Go = 120 minutes d'enregistrement 64 Go = 240 minutes d'enregistrement 128 Go = 480minutes d'enregistrement |
| Format d'enregistrement | MOV |
| Sortie Vidéo/Audio | Haute définition : Prise de type C (Vidéo/Audio) Définition standard : Prise jack 3,5 mm (Vidéo/Audio) |
| Batterie interne | Batterie Lithium-ion 3,7 V/260 mAh (durée d'enregistrement : 30 minutes env.), conçue pour permettre à la fonction « Arrêt Automatique » de fonctionner en cas de coupure de l'alimentation dans le véhicule. Elle n'est pas conçue comme une source d'énergie alternative pour remplacer l'adaptateur de voiture fourni. |
| Dimensions | 106 x 59 x 38 mm |
| Poids de l'unité | 86 g |

« Android » est une marque déposée de Google Inc. aux États-Unis et dans d'autres pays.

« Mac » est une marque déposée d'Apple Inc. aux États-Unis et dans d'autres pays.

« iOS » est une marque commerciale ou une marque déposée de Cisco aux États-Unis et dans d'autres pays.

© Google Inc. 2015. Tous droits réservés. Google Maps™ est une marque déposée de Google Inc.

« Windows » est une marque déposée de Microsoft Corporation aux États-Unis et dans d'autres pays.

« Exmor R » est une marque déposée de Sony Corporation.

« STARVIS » est une marque déposée de Sony Corporation.





« microSD™ » et le logo microSD sont des marques appartenant à SD-3C, LLC.

« Wi-Fi® » est une marque déposée du consortium Wi-Fi Alliance.

Les autres marques et noms déposés sont reconnus comme de la propriété des propriétaires respectifs.

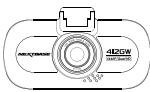
CONTENU DE LA BOÎTE

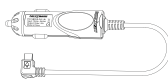
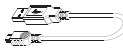
Veillez vérifier le contenu de votre boîte iN-CAR CAM.

| | | | |
|--|--|--|--|
| iN-CAR CAM  | Support connecté du GPS  (Support adhésif inclus) | Câble de branchement sur l'alimentation électrique de la voiture  | Câble USB  |
| Autocollant fenêtre  WARNING Protected by NEXTBASE dash cam | Guide de démarrage rapide  | | |

L'apparence des produits peut être légèrement différente de celle présentée ci-dessus.

CARACTÉRISTIQUES DU PRODUIT

Merci d'avoir acheté notre produit NEXTBASE iN-CAR CAM, dans cette section, nous allons présenter certaines des fonctions disponibles sur cette caméra embarquée.

Écran LCD couleur, 3,0 pouces

Écran LCD pour une utilisation simple et pour la lecture des fichiers vidéo et photo enregistrés.

Support connecté du GPS

Fourni avec un support d'adaptation facile permettant à l'iN-CAR CAM d'être installée et retirée simplement et rapidement. Le câble de branchement sur l'alimentation du véhicule peut rester en place, connecté au support.

GPS Logger

Les coordonnées GPS, la date et l'heure sont enregistrées, le trajet peut être visionné en utilisant le logiciel de lecture fourni sur Windows et Mac.

Vous pouvez également télécharger le logiciel depuis www.nextbase.com

Connectivité Wi-Fi

Connectez votre smartphone ou votre tablette à l'iN-CAR CAM pour commencer/arrêter un enregistrement ou pour visionner ou télécharger des fichiers depuis l'iN-CAR CAM.

Mode Stationnement Intelligent

Une fois activé, le mode Stationnement intelligent met la caméra en veille après 5 minutes d'inactivité. La caméra se rallume automatiquement et enregistre 2 minutes de vidéo lorsqu'un mouvement de votre véhicule est détecté.

Technologie Marche/Arrêt automatique

L'iN-CAR CAM réagit au courant fourni par la prise de l'allume-cigarette dès que le contact est allumé dans le véhicule, et commencera à enregistrer immédiatement.

Lorsque le contact est coupé, l'iN-CAR CAM effectuera un processus d'arrêt automatique.

Mode stationnement

L'iN-CAR CAM s'allume automatiquement pour enregistrer 2 minutes de vidéo lorsqu'un mouvement physique de votre véhicule est détecté.

Microphone et haut-parleur intégrés

Permet un enregistrement audio pour accompagner l'enregistrement vidéo.

SUPPORT CONNECTÉ DU GPS

Référez-vous à la section ci-dessous pour identifier les différentes parties du support connecté fourni.

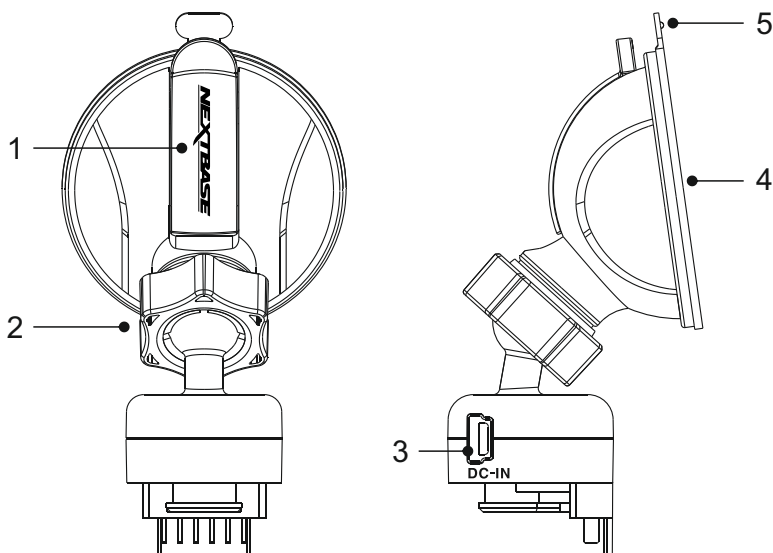

1. Levier de verrouillage

Le levier de verrouillage est utilisé pour attacher le support sur le pare-brise et le retirer. Tirez le levier vers le bas pour préparer le support à être installé sur le pare-brise. Une fois le support fermement fixé sur le pare-brise (à un emplacement approprié), poussez le levier pour verrouiller le support en place.

2. Anneau de verrouillage

Desserrez l'anneau de verrouillage pour ajuster la position de l'iN-CAR CAM si nécessaire. Pensez à resserrer l'anneau avant utilisation.

3. Prise entrée CC

Brancher le câble de branchement sur l'alimentation électrique de la voiture fourni sur cet emplacement.

4. Ventouse

Utilisée pour attacher le support au pare-brise de votre véhicule et pour le retirer. Fixez-la sur un emplacement du pare-brise propre et exempt de tout effet de peinture.

5. Onglet de retrait de la ventouse

Une fois le levier de verrouillage ouvert, utilisez cet onglet pour desceller l'emprise de la ventouse sur le pare-brise.

CAMÉRA - PIÈCES ET COMMANDES

Veuillez vous référer à la section ci-dessous pour identifier les pièces et les commandes de votre iN-CAR CAM.

Avant :

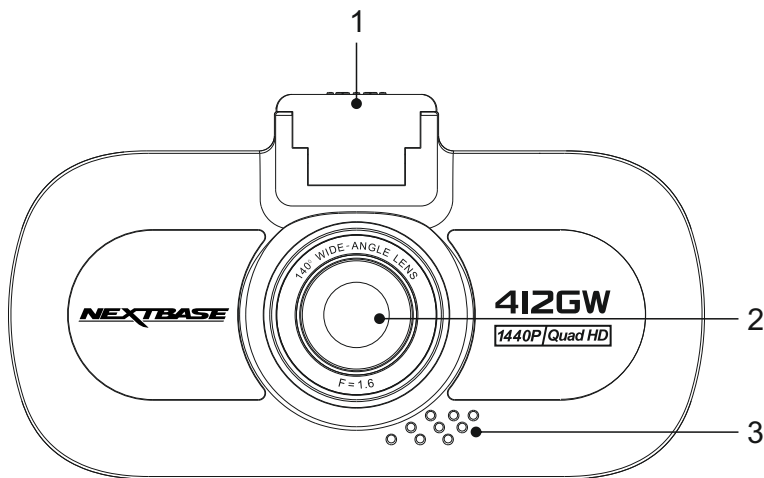

- 1. Point de fixation au support (situé sous le cache anti-poussière)**
Après avoir retiré le cache anti-poussière, attachez le support connecté du GPS à cet emplacement.
- 2. Objectif**
Grand angle 140°, lentille en verre 6 éléments pour une qualité d'image optimale.
- 3. Haut-parleur**
Haut-parleur intégré pour la lecture audio directement depuis votre iN-CAR CAM.

CAMÉRA - PIÈCES ET COMMANDES (SUITE)

Arrière :

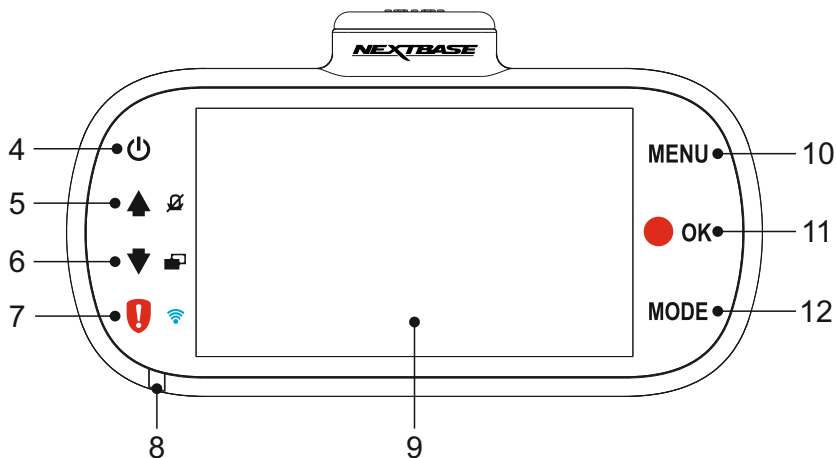

4. Marche/arrêt

Maintenir appuyé pendant 2 secondes pour allumer/éteindre l'iN-CAR CAM.

5. Haut/microphone désactivé

Haut :

Appuyer sur cette touche pour naviguer vers le haut à l'intérieur des menus et pour passer au fichier précédent en mode lecture.

Activer/désactiver microphone :

Appuyer sur cette touche pour éteindre/allumer le micro (enregistrement audio), cette fonction est uniquement disponible en mode vidéo.

6. Bas/écran éteint

Bas :

Appuyer sur cette touche pour naviguer vers le bas à l'intérieur des menus et pour passer au fichier suivant en mode lecture.

Allumer/éteindre écran :

Appuyer sur cette touche pour éteindre/allumer l'écran, cette fonction est uniquement disponible en mode vidéo.

7. Protéger un fichier/Wi-Fi

Protéger un Fichier :

Appuyer sur cette touche pour protéger l'enregistrement en cours, en cas de situation d'urgence.

Remarque :

-Un marqueur apparaîtra sur la vidéo indiquant que le fichier est protégé.

Wi-Fi :

Appuyer sur la touche et la maintenir enfoncée pendant trois secondes pour activer le mode Wi-Fi. Cette fonction n'est pas disponible pendant un enregistrement ou durant la lecture.

Remarque :

- Pour sortir du mode Wi-Fi, veuillez appuyer sur la touche OK une fois que l'appareil apparié a été déconnecté.

CAMÉRA - PIÈCES ET COMMANDES (SUITE)

Suite de la page précédente.

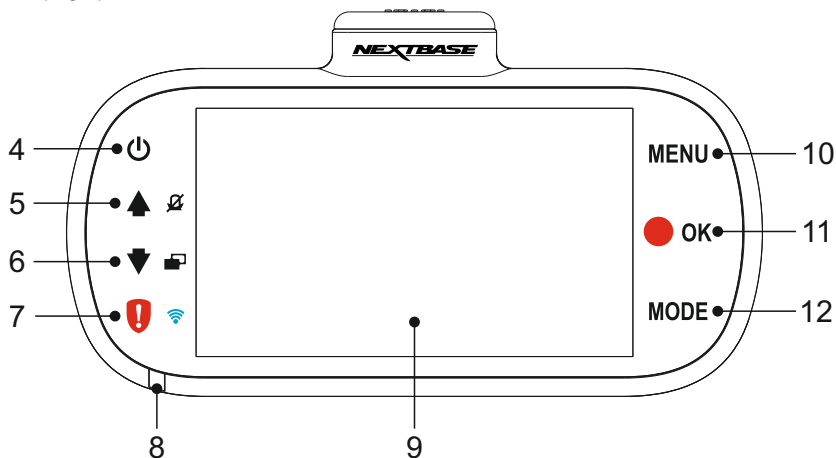

8. Indicateur LED bicolore

Rouge = allumé

Rouge clignotant = enregistrement en cours

Bleu = batterie en cours de recharge

9. Écran

Écran couleur LCD de 3,0 pouces pour visionner les fichiers enregistrés directement sur l'iN-CAR CAM.

10. Mode

Appuyer sur cette touche pour changer de mode (vidéo, photo ou lecture).

11. REC/OK

Enregistrer :

Appuyer sur cette touche pour commencer ou arrêter un enregistrement lorsque la caméra est en mode vidéo, ou pour prendre une photo lorsqu'elle est en mode photo.

OK :

Appuyer sur cette touche pour confirmer une sélection effectuée à partir d'un menu quelconque.

12. Menu

Appuyer pour ouvrir le menu du mode actuellement sélectionné, appuyer deux fois pour ouvrir le menu de configuration.

CAMÉRA - PIÈCES ET COMMANDES (SUITE)

Haut :

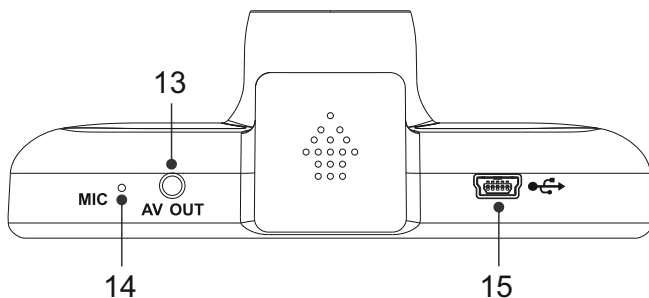

13. Prise de sortie audio-vidéo

Permet de connecter votre iN-CAR CAM à un téléviseur à l'aide d'un câble audio-vidéo (vendu séparément).

14. Microphone

Microphone intégré pour l'enregistrement audio.

15. Prise entrée CC et USB

Connecter ici le câble de branchement sur l'alimentation électrique de la voiture ou le câble USB.

Remarque :

- Normalement, le câble d'alimentation est branché au support lors de l'utilisation et non pas directement sur cette prise.

Bas :

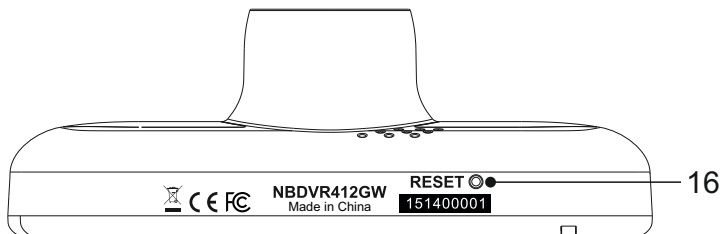

16. Touche de réinitialisation

Dans le cas peu probable où l'iN-CAR CAM ne répondrait plus, appuyer sur la touche RESET pour redémarrer l'iN-CAR CAM.

CAMÉRA - PIÈCES ET COMMANDES (SUITE)

Côtés :

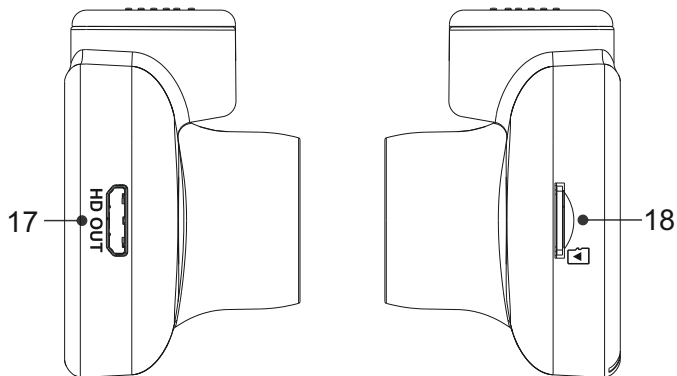

17. Sortie HD

Permet de connecter votre iN-CAR CAM à un poste de télévision à l'aide d'un câble HD (vendu séparément).

18. Emplacement de carte microSD

Insérer ici la carte microSD, en s'assurant que les contacts dorés soient tournés vers l'arrière de l'iN-CAR CAM.

INSTALLATION DANS LE VÉHICULE

Veillez suivre les instructions ci-dessous avant d'installer l'iN-CAR CAM pour la première fois. Pour une utilisation quotidienne, simplement retirer la caméra du support lorsque nécessaire.

1. Insérer la carte microSD

Insérer une carte microSD appropriée (classe 10, 48 Mo/s) dans l'iN-CAR CAM, en s'assurant que les contacts dorés soient tournés vers l'écran LCD de l'iN-CAR CAM. Faire glisser la carte mémoire dans la fente jusqu'à ce qu'elle s'enclenche en position (déclit).

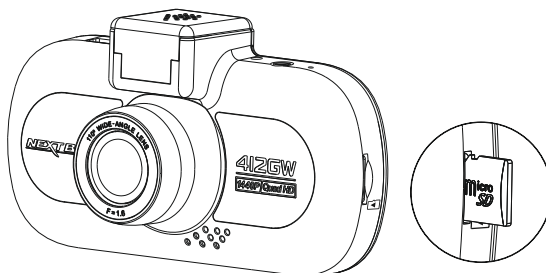

Remarque :

- Si nécessaire, utiliser le bord d'une petite pièce de monnaie (ou objet similaire) pour pousser la carte mémoire dans son emplacement. S'assurer que la carte soit bien en place (un « clic » se fera entendre), pousser à nouveau la carte vers l'intérieur pour la faire sortir.
- Ne pas insérer la carte mémoire lorsque l'iN-CAR CAM est allumée. La carte mémoire pourrait être endommagée.

2. Retirer le cache anti-poussière de l'iN-CAR CAM

Retirer le cache anti-poussière situé sur le dessus de l'iN-CAR CAM pour accéder au point de fixation au support.

Pour retirer le cache anti-poussière, le faire glisser vers l'avant (dans le sens opposé de l'écran LCD de l'iN-CAR CAM).

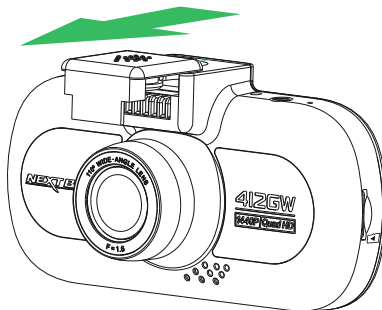

Remarque :

- Si l'iN-CAR CAM n'est pas utilisée pendant une certaine période de temps, veuillez replacer le cache anti-poussière pour empêcher la poussière et autres agents contaminants d'atteindre les contacts métalliques.

INSTALLATION DANS LE VÉHICULE (SUITE)

3. Attacher le support à l'iN-CAR CAM

Faire glisser l'iN-CAR CAM sur le support. Une fois l'appareil attaché, les aimants présents dans le support maintiendront les deux pièces attachées ensemble.

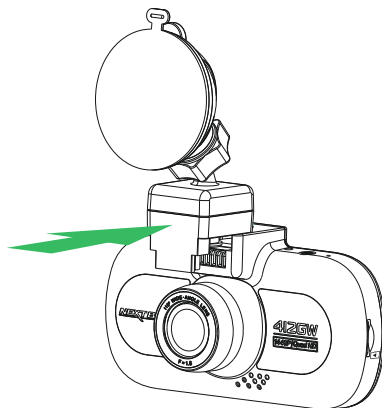

4. Attacher le support au pare-brise.

Retirer le film plastique protecteur de la ventouse du support.

Sélectionner un emplacement approprié pour le support et nettoyer le pare-brise avec un chiffon propre et sec pour obtenir un contact optimal entre le verre et la ventouse.

Déverrouiller le levier de verrouillage du support en tirant vers le bas, puis pousser le levier vers le haut tout en maintenant la ventouse contre la vitre pour fixer le support sur le pare-brise.

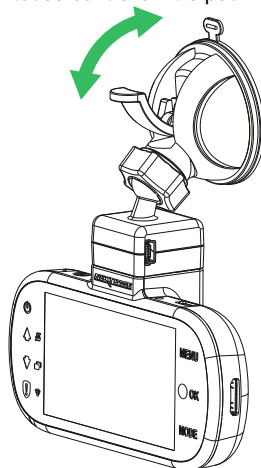

Pour utiliser le support adhésif fourni, il suffit de dévisser l'anneau de verrouillage et de démonter le support. Replacer le support à ventouse en vous assurant de serrer correctement l'anneau de verrouillage.

Remarque :

- Choisir une zone de verre lisse, sans effet de peinture.
- Veuillez vous assurer qu'une fois fixée, l'iN-CAR CAM sera située dans la zone du pare-brise couverte par les essuie-glaces afin de maintenir une bonne visibilité en temps de pluie.

INSTALLATION DANS LE VÉHICULE (SUITE)

5. Connecter le câble d'alimentation de voiture

Connecter le câble d'alimentation de voiture dans la prise d'entrée CC du support.

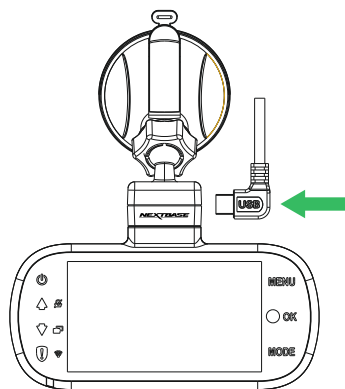

Brancher le câble d'alimentation dans la prise 12/24 V CC de votre véhicule.

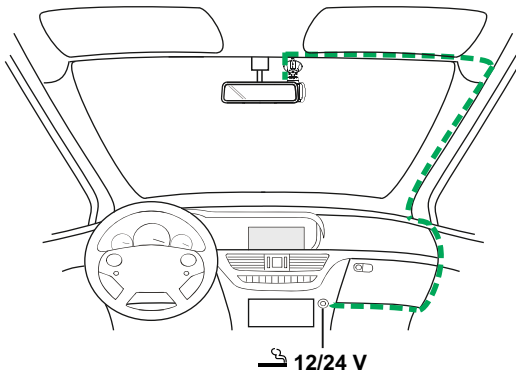

Le schéma ci-dessus sert uniquement à titre d'illustration.

L'iN-CAR CAM s'allumera automatiquement et commencera à enregistrer dès que le courant sera disponible. Dans certains véhicules, cela se produira une fois la connexion réalisée. Dans d'autres cas, l'iN-CAR CAM s'allumera une fois le contact mis.

Si votre véhicule ne dispose pas d'une prise 12/24 V CC mais possède une prise USB 5 V CC, celle-ci peut être utilisée à la place. Connecter le câble USB fourni avec votre iN-CAR CAM à la place du câble d'alimentation de voiture. Lorsque le câble USB est utilisé dans le véhicule, assurez-vous de le brancher au support connecté et non PAS directement à la caméra.

Remarque :

- Ne PAS brancher l'iN-CAR CAM directement sur une source de courant 12 V en coupant l'extrémité destinée à l'allume-cigare, cela entraînerait des dégâts.
- Un kit de branchement Nextbase est disponible chez votre fournisseur. Il permet de brancher l'appareil directement sur la boîte à fusibles de votre véhicule, laissant ainsi la prise de l'allume-cigare libre pour recharger votre téléphone/appareil de navigation par satellite. Le kit de branchement Nextbase inclut le convertisseur 12/24 V CC vers 5 V CC nécessaire ainsi qu'un circuit de protection des batteries.

INSTALLATION DANS LE VÉHICULE (SUITE)

Veillez lire et suivre attentivement les remarques ci-dessous pour une utilisation en toute sécurité de l'iN-CAR CAM dans votre véhicule.

Conformément aux instructions d'installation, l'iN-CAR CAM doit être installée de manière à ne PAS bloquer la vue du conducteur, de préférence du côté passager du véhicule et derrière le rétroviseur. Bien que l'iN-CAR CAM doive couvrir un champ de vision à travers le pare-brise en étant située dans le champ d'action des essuie-glaces, elle doit être installée de façon à ne pas s'immiscer de manière significative dans la zone essuyée. Une intrusion de 40 mm dans la zone de balayage en vert est le maximum prévu par la loi.

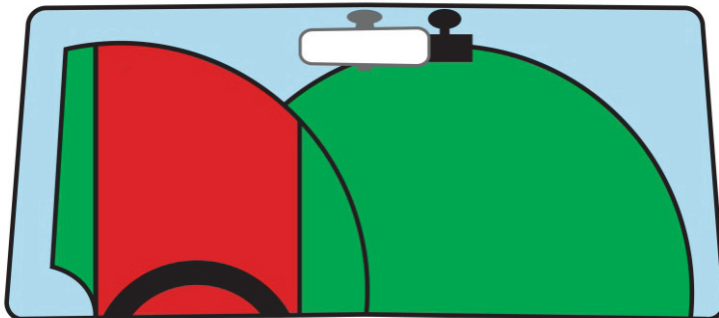

Ne PAS fixer l'iN-CAR CAM devant le conducteur (zone en rouge dans l'illustration ci-dessus).

Lors de l'installation de l'iN-CAR CAM dans un véhicule, toujours placer l'appareil fermement contre le pare-brise et si possible, dissimuler le câble d'alimentation sous le joint intérieur du pare-brise. S'assurer que le câble d'alimentation de l'iN-CAR CAM n'interfère pas avec les commandes du véhicules, tels que le volant, les pédales ou le levier de vitesse.

Ne PAS fixer l'iN-CAR CAM dans le champ d'action des coussins gonflables de protection ou de manière à bloquer les rétroviseurs.

Nettoyer le pare-brise à l'endroit où vous souhaitez installer l'iN-CAR CAM avant de fixer l'appareil ; humidifier la ventouse peut également être utile pour assurer une adhésion optimale.

Il est recommandé de ne PAS utiliser l'iN-CAR CAM pendant la conduite du véhicule. La technologie marche/arrêt automatique permet de ne pas avoir à s'occuper de l'appareil pendant la conduite.

Réglez les paramètres ou visionnez les enregistrements pendant que le véhicule est à l'arrêt, et non pas pendant la conduite.

Utilisez votre appareil portable uniquement lorsque le véhicule est à l'arrêt, pas pendant la conduite.

Après que la configuration préliminaire ait été effectuée sur l'iN-CAR CAM, configurer l'économiseur d'écran à 1 minute. L'écran sera ainsi obscurci quelques secondes après le démarrage du véhicule, et l'écran ne sera PAS une distraction pendant la conduite.

PREMIÈRE UTILISATION

Pour accélérer et simplifier au possible le paramétrage de la Dash Cam, un assistant First Time Use facile à suivre est disponible.

Ce menu vous permet de définir la langue, le pays (qui détermine le fuseau horaire) et l'unité du compteur de vitesse.

Ce menu est disponible lorsque –

- 1) La caméra est mise en marche pour la première fois.
- 2) Le logiciel de la caméra vient d'être mis à jour.
- 3) Après une réinitialisation des paramètres à travers l'option « Default Settings ».

Suivez simplement les instructions à l'écran pour choisir la langue, le pays et l'unité de mesure de la vitesse. Les réglages qui influent sur l'heure et la date seront appliqués à la réception du signal GPS.

Remarque :

- Si le menu First Time Use permet de modifier les paramètres de la caméra, vous pouvez toujours le faire ultérieurement dans les paramètres normaux. (Menu Setup). Vous pouvez par exemple changer le pays après les réglages du menu First Time Use.

MODE VIDÉO

L'illustration ci-dessous explique les différentes informations affichées à l'écran lorsque votre iN-CAR CAM est en mode vidéo, certaines icônes ne s'afficheront que lorsque la fonction correspondante a été sélectionnée dans le menu vidéo, de la manière décrite plus bas sur cette page.



1. Mode : indique que l'iN-CAR CAM est en mode vidéo.
2. Enregistrement : apparaît à l'écran lorsqu'un enregistrement est en cours.
3. Résolution : affiche la résolution actuelle.
4. Exposition : affiche le réglage actuel du niveau d'exposition.
5. Longueur de la vidéo : indique la longueur de chaque enregistrement en minute.
6. Mode stationnement : apparaît à l'écran lorsque le mode stationnement a été activé.
7. Microphone : s'affiche à l'écran lorsque l'enregistrement audio a été activé.
8. Capture d'écran : apparaît à l'écran lorsqu'une capture d'écran est effectuée.
9. GPS : L'icône satellite clignote lorsque l'iN-CAR CAM est en cours de localisation de satellites. Une fois qu'un signal stable est reçu, l'icône cesse de clignoter et reste affichée à l'écran.
10. Date : date actuelle.
11. Heure : heure actuelle.
12. Carte mémoire : indique la présence d'une carte mémoire.
13. Batterie : indique si l'iN-CAR CAM fonctionne sur batterie ou sur alimentation externe.
14. Protégé : s'affiche à l'écran lorsqu'un fichier vidéo a été protégé par l'activation de l'accéléromètre ou en appuyant sur la touche de protection des fichiers.

Les paramètres par défaut de l'iN-CAR CAM ont été réglés de manière à permettre une utilisation immédiate de l'iN-CAR CAM sans avoir à changer les paramètres.

Si vous souhaitez cependant effectuer des modifications, reportez-vous à la page suivante pour le menu des paramètres vidéo.

MODE VIDÉO (SUITE)

Menu Vidéo

Il est possible d'accéder au menu vidéo en appuyant sur la touche MENU dans le mode vidéo.

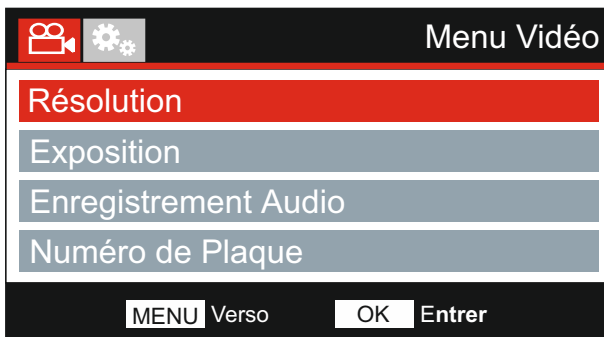

Les paramètres par défaut ont été soigneusement réglés de manière à permettre une utilisation immédiate de l'Dash Cam sans avoir à changer les paramètres. Si vous souhaitez néanmoins changer un paramètre, reportez-vous aux instructions ci-dessous.

Utiliser les touches haut et bas pour sélectionner la fonction à modifier, puis appuyer sur la touche OK pour entrer dans le sous-menu de configuration.

Une fois dans le sous-menu, utiliser les touches haut et bas pour sélectionner le paramètre à modifier, puis appuyer sur OK pour confirmer la sélection et retourner au menu vidéo.

Appuyer deux fois sur la touche MENU pour retourner au menu vidéo.

1. Résolution

Sélectionnez la définition du fichier en haute définition. Cela améliorera ou diminuera la qualité de la vidéo.

Options : 1440p, 1080p 60 images/s, 1080p et 720p
Paramètre par défaut : 1440P

Remarque :

- En utilisation nocturne, le mode 1080P 60ips sera limité à 30 ips à cause de la faible luminosité.
- La qualité du fichier en basse définition est toujours de 800 x 480 pixels à 30 ips.

2. Exposition

Permet d'ajuster le niveau d'exposition en fonction des conditions de luminosité.

Options : +2, +1, 0, -1 et -2
Paramètre par défaut : 0

3. Enregistrement Audio

Allumer/éteindre le microphone.

Options : Active et Désactive
Paramètre par défaut : Active

4. Numéro de Plaque

Entrer le numéro d'immatriculation de votre véhicule, il sera alors affiché sur le fichier vidéo.

MODE VIDÉO (SUITE)

Suite de la page précédente.

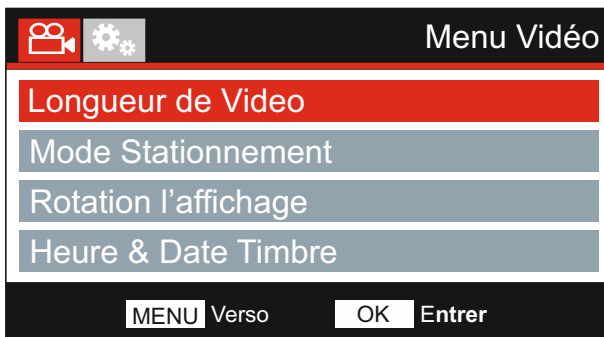

5. Longueur de Video

Permet de sélectionner la durée de chaque fichier vidéo enregistré. L'Dash Cam continuera à enregistrer, remplissant ainsi la carte mémoire. Lorsque la carte mémoire est pleine, les fichiers les plus anciens seront automatiquement supprimés afin de faire de la place pour de nouveaux enregistrements.

Remarque :

- Les fichiers protégés ne seront pas supprimés.

Options : 2 Minutes, 3 Minutes et 5 Minutes

Paramètre par défaut : 3 Minutes

6. Mode Stationnement

Lorsque le mode stationnement est activé, l'Dash Cam entre en mode veille lorsque l'alimentation 12 V CC est coupée (typiquement lorsque la clé de contact a été retirée).

L'Dash Cam entrera également en mode veille si aucun mouvement physique n'est détecté pendant 5 minutes, cela permet d'utiliser une alimentation 12 V CC permanente (par exemple un kit de câblage).

Si un mouvement physique est détecté, l'Dash Cam s'allumera et commencera l'enregistrement d'un fichier vidéo protégé d'une durée de 2 minutes. Si aucun autre mouvement n'est détecté, l'Dash Cam repassera en mode veille, si les mouvements se poursuivent, la caméra continuera à enregistrer normalement (par exemple en cas de reprise de la conduite).

Options : Active et Désactive

Paramètre par défaut : Désactive

7. Rotation l'affichage

Permet de faire pivoter l'affichage à 180°. Cette option est particulièrement utile quand l'Dash Cam est fixée sur le tableau de bord car les fonctions des boutons de commande de l'Dash Cam ne pivotent pas.

8. Heure & Date Timbre

Activer/désactiver l'affichage de l'horodatage sur les fichiers enregistrés.

Options : Active et Désactive

Paramètre par défaut : Active

MODE VIDÉO (SUITE)

Suite de la page précédente.

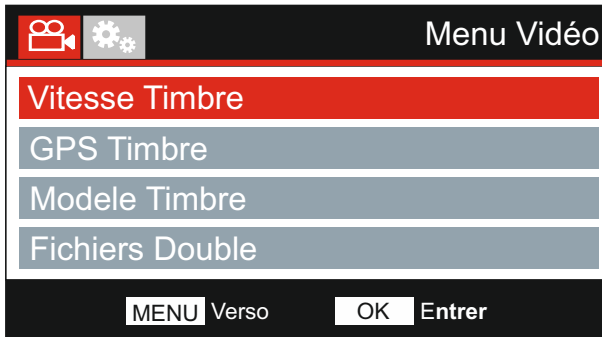

9. Vitesse Timbre

Activer/désactiver l'affichage de la vitesse sur les fichiers enregistrés.

Options : Active et Désactive

Paramètre par défaut : Active

10. GPS Timbre

Pour activer/désactiver l'affichage des coordonnées GPS et de la vitesse sur les fichiers enregistrés. Lors du visionnage d'un enregistrement à l'aide du logiciel de lecture NEXTBASE Replay, les coordonnées GPS et les informations relatives à la vitesse restent disponibles.

Options : Active et Désactive

Paramètre par défaut : Active

11. Modèle Timbre

Afficher/retirer la mention Model Number qui apparaît au coin inférieur gauche des enregistrements.

Options : Active et Désactive

Paramètre par défaut : Active

MODE VIDÉO (SUITE)

Suite de la page précédente.

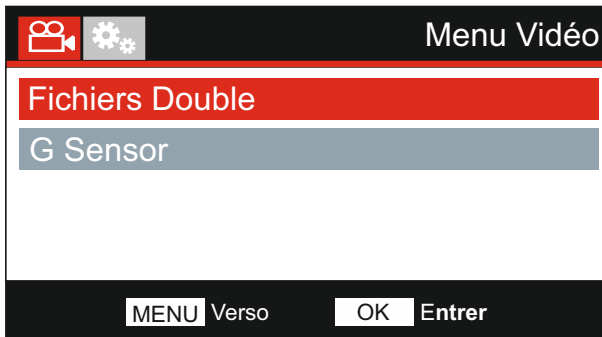

12. Fichiers Double

Durant l'enregistrement normal, deux fichiers seront sauvegardés sur la carte SD : l'un des fichiers sera l'enregistrement en haute définition (par exemple : 2560 x 1440) et l'autre sera l'enregistrement en basse définition (848 x 480). Le fonction Basse définition peut être activée/désactivée avec ce paramètre.

Les deux fichiers enregistrés peuvent être identifiés par leur nom de fichier respectif : 170419_102024_001_HI.MOV et 170419_102024_001_LO.MOV

Les deux fichiers seront traités comme un seul et même enregistrement par la caméra Dash Cam en ce qui concerne la protection et la suppression des fichiers.

La fonction d'enregistrement en basse définition est utilisée lors de la transmission d'enregistrements depuis la caméra Dash Cam vers l'application CAM Viewer™. Cela permet de réduire toute mise en tampon pouvant être aperçue lorsque la fonction d'enregistrement en haute définition est utilisée.

Remarque :

- Seuls les enregistrements volumineux en haute définition afficheront les indicateurs, l'emplacement du GPS, la vitesse, etc.

Options : Active et Désactive

Paramètre par défaut : Active

13. G Sensor

Désactiver l'accéléromètre intégré ou ajuster sa sensibilité. L'accéléromètre détecte les forces qui activent automatiquement la protection du fichier enregistré en cas de collision.

Remarque :

- Cela n'affecte pas la sensibilité du mode stationnement.

Options : Supérieur, Moyen, Faible et Désactive

Paramètre par défaut : Moyen

Remarque :

- Dans le menu de configuration auquel on accède en appuyant deux fois sur la touche MENU, une option « Paramètres Défaut » vous permet de faire revenir l'Dash Cam aux paramètres d'usine si nécessaire.

MODE PHOTO

Appuyer sur la touche MODE pour sélectionner le mode photo.

L'illustration ci-dessous explique les informations affichées à l'écran lorsque votre iN-CAR CAM est en mode photo.



1. Mode : indique que l'iN-CAR CAM est en mode photo.
2. Exposition : affiche le réglage actuel du niveau d'exposition.
3. Date : date actuelle.
4. Heure : heure actuelle.
5. Carte mémoire : indique la présence d'une carte mémoire.
6. Batterie : indique si l'iN-CAR CAM fonctionne sur batterie ou sur alimentation externe.

Voir la page suivante pour le menu de configuration du mode photo.

MODE PHOTO (SUITE)

Menu Photo

Il est possible d'accéder au menu photo en appuyant sur la touche MENU en mode photo.

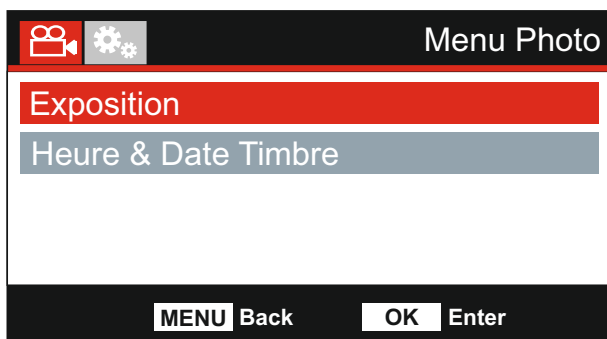

Les paramètres par défaut ont été soigneusement réglés de manière à permettre une utilisation immédiate de l'iN-CAR CAM sans avoir à changer les paramètres. Si vous souhaitez néanmoins changer un paramètre, reportez-vous aux instructions ci-dessous.

Utiliser les touches haut et bas pour sélectionner la fonction à modifier, puis appuyer sur la touche OK pour entrer dans le sous-menu de configuration.

Une fois dans le sous-menu, utiliser les touches haut et bas pour sélectionner le paramètre à modifier, puis appuyer sur OK pour confirmer la sélection et retourner au menu Photo.

Appuyer deux fois sur la touche MENU pour revenir au mode photo.

1. Exposition

Permet d'ajuster le niveau d'exposition en fonction des conditions de luminosité.

Options : +2, +1, 0, -1 et -2

Paramètre par défaut : 0

2. Heure & Date Timbre

Activer/désactiver l'affichage de l'horodatage sur les images.

Options : Actif et Inactif

Paramètre par défaut : Actif

Remarque :

- Dans le menu de configuration auquel on accède en appuyant deux fois sur la touche MENU, une option « Reglages Defaut » vous permet de faire revenir l'iN-CAR CAM aux paramètres d'usine si nécessaire.

MODE LECTURE

Appuyer sur la touche MODE pour sélectionner le mode lecture. L'iN-CAR CAM affichera le fichier enregistré le plus récent.

Les fonctions de lecture ainsi que les informations affichées à l'écran varient en fonction du type de fichier.

Fichiers vidéo :

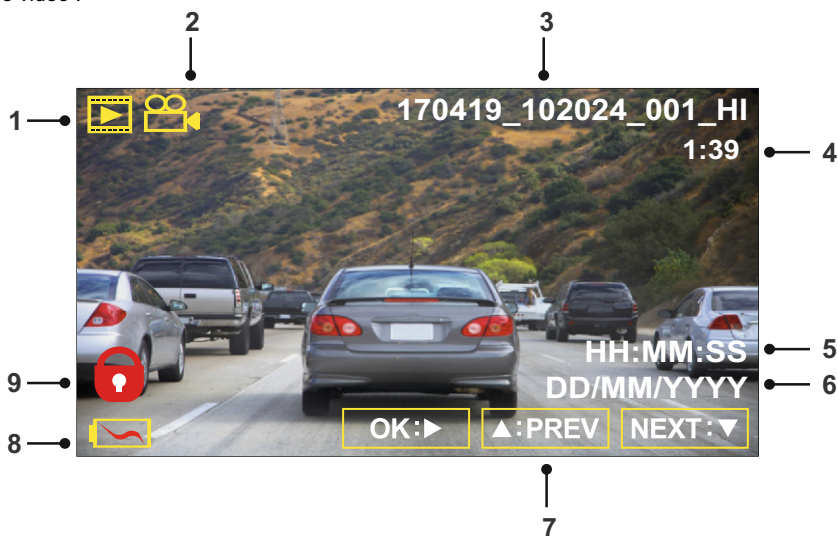

1. Mode : indique que l'iN-CAR CAM est en mode lecture.
2. Type de fichier : indique si le fichier visionné est un fichier vidéo ou photo.
3. Numéro de fichier : indique le numéro du fichier actuel.
4. Durée écoulée : affiche la durée écoulée du fichier visionné.
5. Heure : affiche l'heure à laquelle l'enregistrement du fichier actuel a commencé.
6. Date : affiche la date d'enregistrement du fichier actuel.
7. Commandes de lecture : utiliser les touches de l'iN-CAR CAM de la manière décrite ci-dessous :
8. Batterie : indique si l'iN-CAR CAM fonctionne sur batterie ou sur alimentation externe.
9. Fichier protégé : indique que le fichier vidéo est protégé.

Commandes de lecture :



Appuyer sur la touche OK pour démarrer/mettre en pause la lecture.



Appuyer sur la touche MODE pour arrêter la lecture.



Utiliser la touche UP (haut) pour sélectionner le fichier précédent. Cette commande n'est disponible qu'une fois la lecture arrêtée.

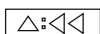

Pendant la lecture, appuyer sur la touche UP (haut) pour revenir en arrière, utiliser la touche DOWN (bas) pour annuler.



Utiliser la touche DOWN (bas) pour sélectionner le fichier suivant. Cette commande n'est disponible qu'une fois la lecture arrêtée.



Pendant la lecture, appuyer sur la touche DOWN (bas) pour avancer rapidement, appuyer sur la touche UP (haut) pour annuler.

MODE LECTURE

Fichiers photo :

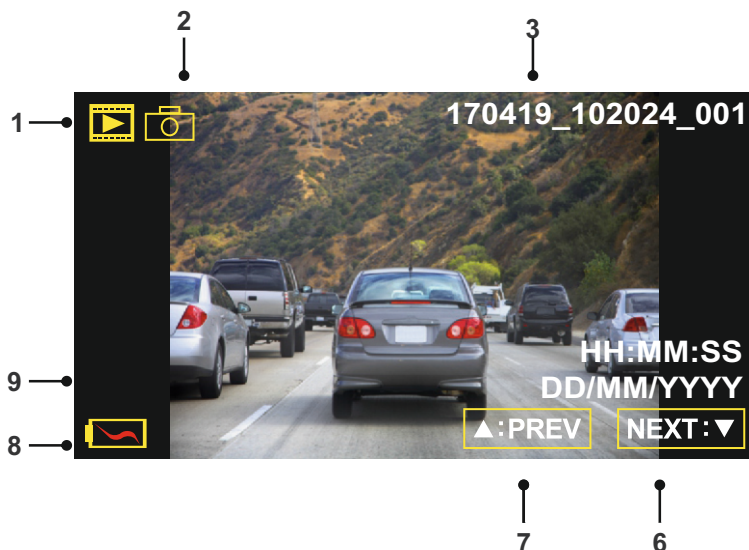

1. Mode : indique que l'iN-CAR CAM est en mode lecture.
2. Type de fichier : indique si le fichier visionné est un fichier vidéo ou photo.
3. Numéro de fichier : indique le numéro du fichier actuel.
4. Heure : affiche l'heure à laquelle l'image actuelle a été prise.
5. Date : affiche la date à laquelle l'image actuelle a été prise.
6. Suivant : appuyer sur la touche bas pour passer au fichier précédent.
7. Précédent : appuyer sur la touche haut pour passer au fichier précédent.
8. Batterie : indique si l'iN-CAR CAM fonctionne sur batterie ou sur alimentation externe.
9. Fichier protégé : indique que le fichier vidéo est protégé.

Dans le menu de lecture, des options sont disponibles pour supprimer et protéger des fichiers. Appuyer sur la touche MENU pour accéder au menu de lecture.

Voir les pages suivantes pour plus de détails.

MODE LECTURE (SUITE)

Effacer des fichiers :

Sélectionner l'option Delete Files puis appuyer sur la touche OK.

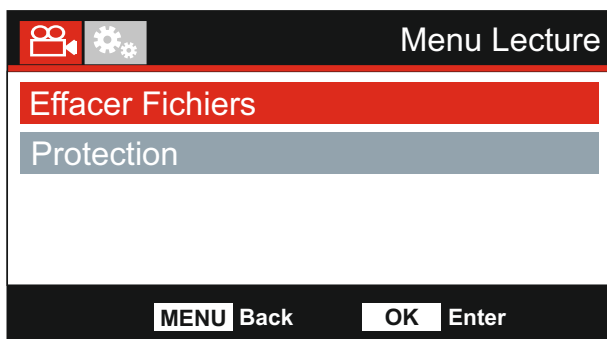

Deux options seront proposées :

Effacer Fichier

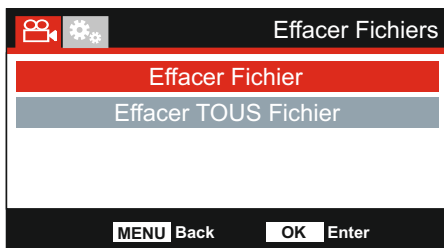

Une fois la sélection effectuée, suivre les instructions à l'écran pour supprimer le fichier actuel.

Effacer TOUS Fichier

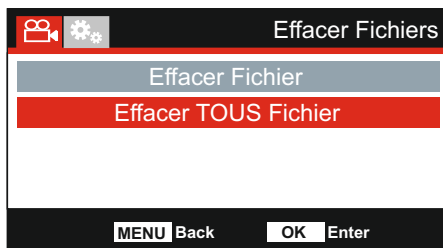

Une fois la sélection effectuée, suivre les instructions à l'écran pour supprimer tous les fichiers.

Remarque :

- Les fichiers protégés ne peuvent pas être supprimés.

MODE LECTURE (SUITE)

Protéger des fichiers :

Sélectionner l'option Protection, puis appuyer sur la touche OK.

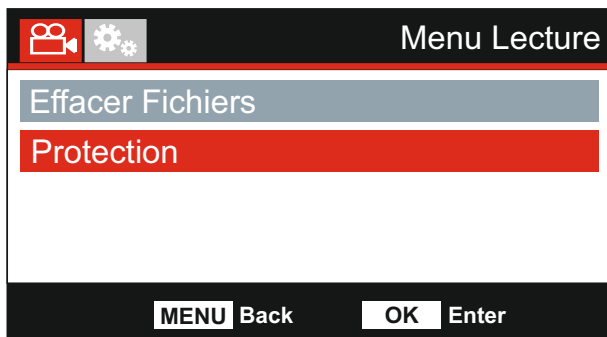

Deux options seront proposées :

Protéger Fichier

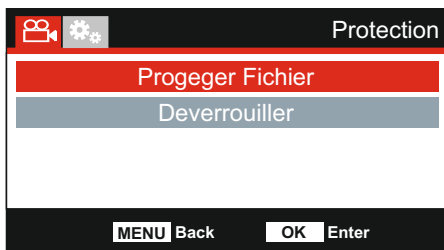

Une fois la sélection effectuée, suivre les instructions à l'écran pour protéger le fichier actuel.

Déverrouiller

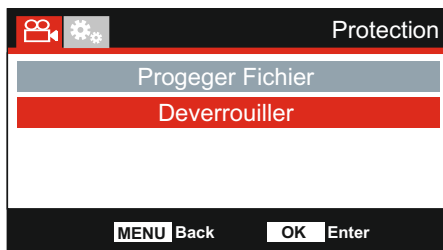

Une fois la sélection effectuée, suivre les instructions à l'écran pour déverrouiller le fichier actuel.

Remarque :

- La touche « protéger » peut aussi être utilisée pour protéger des fichiers en mode lecture.

MENU DE CONFIGURATION

Menu de Configuration

Il est possible d'accéder au menu de configuration en appuyant deux fois sur la touche MENU.

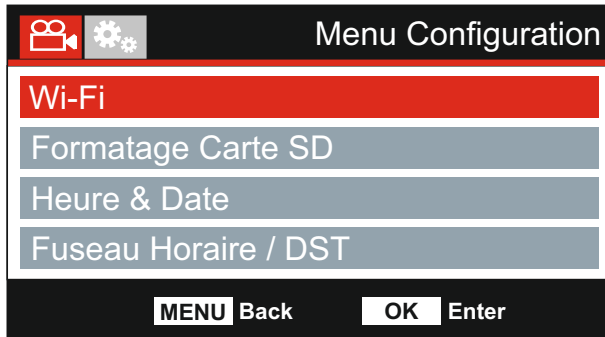

Les paramètres par défaut ont été soigneusement réglés de manière à permettre une utilisation immédiate de l'Dash Cam sans avoir à changer les paramètres. Si vous souhaitez néanmoins changer un paramètre, reportez-vous aux instructions ci-dessous.

Utiliser les touches haut et bas pour sélectionner la fonction à modifier, puis appuyer sur la touche OK pour entrer dans le sous-menu de configuration.

Une fois dans le sous-menu, utiliser les touches haut et bas pour sélectionner le paramètre à modifier, puis appuyer sur OK pour confirmer la sélection et retourner au menu Photo.

Appuyer deux fois sur la touche MENU pour retourner au menu vidéo.

1. Wi-Fi

La fonction Wi-Fi vous permet d'utiliser votre smartphone ou votre tablette pour visionner des enregistrements directement depuis la caméra embarquée.

2. Formatage Carte SD

Formater la carte SD insérée dans l'appareil, tous les fichiers contenus seront détruits.

Remarque :

- Pour des performances stables, il est recommandé de formater la carte mémoire toutes les 2 à 3 semaines.

Bien sûr, cela doit être effectué APRÈS avoir téléchargé tout fichier que vous souhaiteriez garder.

3. Heure & Date

Ajuster la date et l'heure comme souhaité à l'aide de la touche OK pour passer d'un champ à l'autre et les touches haut et bas pour régler les variables. Appuyer sur MENU pour sortir et revenir au menu de configuration.

4. Fuseau Horaire / DST

L'heure et la date sont définies automatiquement en fonction du pays sélectionné dans le menu First Time Use.

Les options Time Zone/DST sont disponibles au cas où vous souhaitez sélectionner un fuseau horaire non disponible dans la liste des pays.

MENU DE CONFIGURATION (SUITE)

Suite de la page précédente.

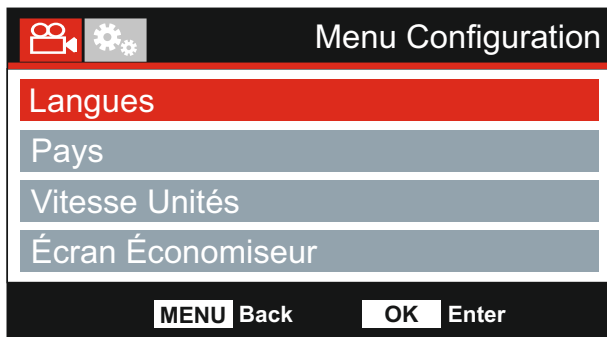

5. Langue

Sélectionner la langue préférée.

Options : English, Dansk, Nederlands, Suomi, Français, Deutsch, Italiano, Norsk, Español et Svenska

Paramètre par défaut : English

6. Pays

Sélectionner votre pays actuel. Les paramètres horaires seront ajustés à votre fuseau horaire. Par exemple, le fuseau horaire correspondant à la France est GMT+ 1.

Si vous ne trouvez pas votre pays, sélectionnez « Autre ». Le menu Fuseau Horaire / DST s'ouvre et vous pouvez sélectionner manuellement votre fuseau horaire.

Options : UK & Irlande, Belgique, Danemark, Finlande, France, Allemagne, Italie, Pays-Bas, Norvège, Pologne, Espagne, Suède, États-Unis, Canada, Mexique et Autre.

Paramètre par défaut : UK & Irlande

7. Vitesse Unités

Sélectionner l'affichage des vitesses en km/h ou en mi/h.

Options : KMH et MPH

Paramètre par défaut : MPH

8. Écran Économiseur

Activer l'écran de veille pour éteindre automatiquement l'écran après 30 sec. d'inactivité. Appuyez n'importe quel bouton pour réactiver l'écran.

Remarque :

- Si l'option Speed Display est activée, l'écran de veille ne sera pas disponible.

Options : Active et Désactive

Paramètre par défaut : Désactive

MENU DE CONFIGURATION (SUITE)

Suite de la page précédente.

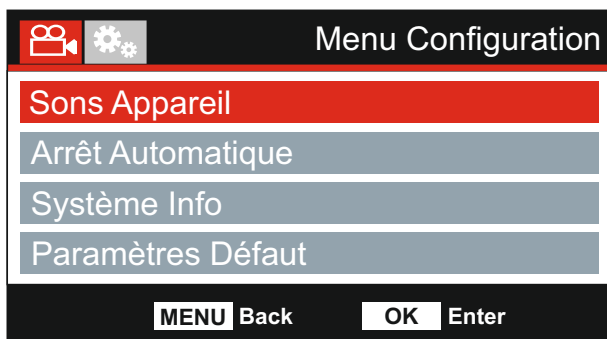

9. Sons Appareil

Activer/désactiver le bip sonore qui se fait entendre lorsque vous appuyez sur une touche ou pour couper le son des sonneries de démarrage et d'arrêt.

Options : Active et Désactive
Paramètre par défaut : Active

10. Arrêt Automatique

Ajuster la durée de la fonction d'arrêt automatique qui permet de poursuivre l'enregistrement en cas de coupure de l'alimentation dans le véhicule.

Options : 10 Secondes, 1 Minute et 2 Minutes
Paramètre par défaut : 10 Secondes

11. Système Info

Ceci s'applique à de nombreux écrans (pages) : au besoin, appuyez sur OK pour faire défiler vers le bas.

Le numéro du modèle et la version du micrologiciel installé sur votre caméra Dash Cam sont affichés ici.

L'ID FCC est indiqué sous l'étiquette du E-Label Act (États-Unis).

Les informations relatives à la carte SD correspondent à la carte SD installée dans la caméra Dash Cam.

Les informations relatives au Wi-Fi correspondent à celles de la caméra Dash Cam. Il s'agit du SSID (nom du réseau), du mot de passe et de l'adresse MAC.

12. Paramètres Défaut

Faire revenir l'Dash Cam aux paramètres par défaut.

PC CONNEXION

Utiliser le câble USB fourni pour connecter l'Dash Cam directement à votre ordinateur via la prise  , ne PAS connecter le câble USB au support connecté.

Une fois connectée, l'Dash Cam s'allumera et les trois options décrites ci-dessous seront disponibles.

- Stockage de Masse
- Allumer
- Réactualiser

Utiliser les touches UP et DOWN pour sélectionner la fonction souhaitée, puis appuyer sur OK pour confirmer la sélection.

Stockage de Masse (Windows)

Lorsque cette option est sélectionnée, l'Dash Cam fonctionnera comme un lecteur de carte pour votre ordinateur. Un périphérique supplémentaire apparaîtra, par exemple : Removable Disk (D:) et vous pourrez visionner/gérer les fichiers enregistrés sur la carte microSD de votre Dash Cam.

Remarque :

- L'Dash Cam est un appareil en « lecture seule », ainsi, il n'est pas possible de transférer des fichiers sur la carte SD en mode stockage de masse.

Éteindre la caméra avant de la déconnecter de votre ordinateur.

Stockage de Masse (Mac)

Lorsque cette option est sélectionnée, l'Dash Cam fonctionnera comme un lecteur de carte pour votre MAC.

L'Dash Cam sera affichée en tant que périphérique externe sur votre MAC et vous pourrez visionner ou gérer les fichiers enregistrés.

Remarque :

- L'Dash Cam est un appareil en « lecture seule », ainsi, il n'est pas possible de transférer des fichiers sur la carte SD en mode stockage de masse.

Éteindre la caméra avant de la déconnecter de votre ordinateur.

Allumer (Windows et Mac)

Lorsque cette option est sélectionnée, l'Dash Cam sera allumée et toutes les fonctions seront disponibles. Cela permet également de charger la batterie interne, une recharge complète demande environ 2 heures.

Remarque :

- TOUJOURS éteindre l'Dash Cam avant de la déconnecter de l'ordinateur.

Réactualiser (Windows et Mac)

Si elle est sélectionnée, cette option implique l'utilisation du logiciel NEXTBASE Replay 3 Playback pour mettre à jour le logiciel de la caméra depuis la caméra elle-même.

Référez-vous au logiciel NEXTBASE Replay 3 Playback pour plus d'informations.

TV CONNEXION

L'IN-CAR CAM possède deux types de sortie audio et vidéo :

Sortie haute définition

Lorsque vous branchez un câble haute définition (vendu séparément) entre l' iN-CAR CAM et votre téléviseur, l'écran de l' iN-CAR CAM s'éteindra. Ceci est normal, toute sortie sera alors visible sur votre téléviseur.

Toutes les fonctions de l'iN-CAR CAM sont disponibles lorsque vous utilisez la sortie HD.

Sortie définition standard

Lorsque vous branchez un câble audio/vidéo compatible (vendu séparément) entre l'iN-CAR CAM et votre téléviseur, l'écran de l'iN-CAR CAM s'éteindra. Ceci est normal, toute sortie sera alors visible sur votre téléviseur.

Toutes les fonctions de l'iN-CAR CAM sont disponibles lorsque vous utilisez la sortie définition standard.

Veillez contacter votre vendeur NEXTBASE le plus proche pour acheter des accessoires.

Remarque :

- Une alimentation externe peut être nécessaire lors de la visualisation des enregistrements via la sortie AV ou HD de l'IN-CAR CAM, par exemple, en utilisant le câble USB fourni avec un adaptateur USB/5 V CC, du type généralement fourni avec les téléphones portables.
- Veillez à ce que toute source d'alimentation externe soit une sortie 5 V CC appropriée, sans quoi les dégâts causés ne seront pas couverts par la garantie du fabricant.

Wi-Fi CONNEXION

La 412GW peut partager les fichiers de la carte SD avec un téléphone portable ou une tablette (le système d'exploitation doit utiliser au minimum la version 5.1 ou une version ultérieure d'Android, ou la version 10.3 ou une version ultérieure d'iOS) via l'application **Cam Viewer**.

L'application est téléchargeable depuis le Google Play Store (Android) ou l'App Store d'Apple (iOS).

Sous le mode Vidéo, il est possible d'accéder au mode Wi-Fi lorsque la caméra a cessé d'enregistrer en appuyant sur la touche illustrée d'un point d'exclamation rouge (touche 7, page 13), pendant 3 secondes.

Ensuite, rendez-vous dans les réglages Wi-Fi de l'appareil mobile et connectez-vous au signal Wi-Fi de la caméra Dash Cam.

Une fois connecté, vous pouvez ouvrir l'application Cam Viewer et commencer le visionnage, le téléchargement et le partage de vos fichiers enregistrés.

RÉSOLUTION DES PROBLÈMES

| PROBLÈME | SOLUTION |
|--|---|
| La ventouse ne reste pas en place sur mon pare-brise. | Assurez-vous que le film protecteur (film plastique) a bien été retiré de la ventouse. Humidifiez légèrement la ventouse avant de la fixer sur le pare-brise. Vérifiez que le levier est complètement baissé lorsque vous appliquez la ventouse sur le pare-brise et repoussez-le ensuite vers le haut. Assurez-vous que la surface du pare-brise soit lisse et propre. Ne fixez pas la ventouse sur une surface qui ne soit pas parfaitement lisse ou présentant un effet de peinture. Fixez fermement au verre, puis fermez complètement le levier de verrouillage. |
| Je ne parviens pas à insérer la carte micro SD. | La carte microSD est petite et doit être manipulée avec délicatesse. Alignez la carte avec le diagramme indiqué sur l'Dash Cam et insérez la carte jusqu'à ce que vous sentiez une légère résistance du ressort. Vous devez maintenant pousser la carte, en utilisant votre ongle, jusqu'à ce que vous entendiez et sentiez un petit loquet. Arrêtez d'appuyer et la carte restera dans l'appareil. Utilisez le bord d'une petite pièce de monnaie si vous avez des difficultés. |
| Je ne peux pas retirer la carte microSD. | Une fois que la carte a été installée, vous devez pousser la carte à nouveau, légèrement vers l'intérieur, en utilisant votre ongle, jusqu'à ce que vous entendiez et sentiez un petit clic. Utilisez le bord d'une petite pièce de monnaie si vous avez des difficultés. Arrêtez d'appuyer et la carte sera éjectée suffisamment pour que vous puissiez la saisir. |
| Je ne peux enregistrer que quelques minutes de vidéo sur ma carte microSD. | Changez la taille d'enregistrement (fonction Durée de vidéo) pour une taille plus petite. Augmentez la taille de la carte microSD. 128 Go maximum. |
| Je ne peux pas sauvegarder des fichiers dans la carte mémoire lorsque l'Dash Cam est connectée à mon ordinateur en mode stockage de masse. | Exact, l'Dash Cam est un appareil en « lecture seule ». Il n'est pas recommandé de sauvegarder des fichiers provenant d'autres sources dans la carte mémoire utilisée par l'Dash Cam, cela pourrait impacter négativement les performances de l'Dash Cam. |
| L'Dash Cam ne s'allume pas, mais fonctionne sur mon ordinateur. | Le câble d'alimentation de l'allume-cigare ne fonctionne pas. Inspectez le fusible de la prise d'alimentation du véhicule. Remplacement du fusible = type 2A 20mm. Si le fusible a sauté, inspectez le câble d'alimentation du véhicule pour rechercher des dommages qui pourraient avoir fait sauter le fusible. |
| Mon Dash Cam s'éteint automatiquement au bout d'un certain temps. | Soit la batterie est épuisée, soit la Dash Cam n'est pas alimentée et le délai avant extinction automatique est passé, soit le mode Parking est activé et aucun mouvement n'a été détecté depuis 5 minutes. |
| Après quelques minutes, l'écran de mon Dash Cam s'éteint. | L'économiseur d'écran est activé (ON). Si nécessaire, désactivez-le (OFF). Le paramètre par défaut est désactivé (OFF). |
| La batterie ne se charge pas. | Assurez-vous que la Dash Cam est branchée à une source de courant fiable et que le câble d'alimentation allume-cigare fonctionne (la diode est allumée). |

RÉSOLUTION DES PROBLÈMES (SUITE)

| PROBLÈME | SOLUTION |
|--|---|
| La batterie ne dure que 30 secondes. | La batterie ne sera rechargée que si la Dash Cam est connectée à une source de courant. Rebranchez l'adaptateur allume-cigare ou le chargeur USB et laissez la Dash Cam en charge. Une recharge prend environ 90 minutes. L'appareil est complètement rechargé lorsque le témoin LED bleu (en cours de recharge) s'éteint. |
| La batterie ne dure que 30 minutes. | C'est normal, la batterie est conçue pour permettre à la fonction « Auto Power Off » de fonctionner en cas de coupure de l'alimentation dans le véhicule. Elle n'est pas conçue comme une source d'énergie alternative pour remplacer l'adaptateur de voiture fourni. |
| L'Dash Cam ne détecte pas de satellite. | Après la mise sous tension et une fois que l'appareil est fixé sur le support avec une vue dégagée sur le ciel, il peut lui falloir jusqu'à 10 minutes pour trouver les trois satellites requis afin d'obtenir un signal stable. La réception peut également être affectée par les conditions atmosphériques et la proximité de bâtiments / arbres obscurcissant le ciel. |
| Le message « Error de tarjeta Debe formatear la tarjeta » s'affiche. | La carte mémoire a été formatée dans un autre appareil et la taille des clusters est incompatible, ou la carte mémoire est formatée en ExFAT/NTFS. La carte mémoire a peut-être également un problème. Utilisez l'option de configuration pour reformater la carte SD de l'Dash Cam. |
| Le message « Carte Complètement » s'affiche à l'écran. | La carte SD est pleine et contient trop de fichiers protégés qui ne peuvent être supprimés pour continuer l'enregistrement. Supprimez les fichiers inutiles ou effectuez un FORMATAGE complet de la carte SD depuis le menu de configuration de l'Dash Cam. |
| La carte SD de mon appareil Dash Cam ne peut pas être lue. | Utilisez une carte SD de bonne marque entre 8 Go et 128 Go (classe 10 ou type 1 UHS) et formatez la carte depuis le menu de configuration. |
| Je ne peux pas effacer les fichiers contenus dans la carte SD de mon Dash Cam. | Vérifiez si les fichiers sont « protégés », si oui, suivez les instructions pour les déverrouiller. |
| La fonction stockage de masse ne marche pas. | La fonction « Stockage de masse » fonctionne sous Windows et sous Mac. Il est peut-être nécessaire de redémarrer l'ordinateur pour permettre au pilote requis de se charger correctement. Déconnectez et reconnectez l'Dash Cam. Contactez NEXTBASE pour obtenir le pilote requis. |
| Les fichiers vidéo ne peuvent pas être lus. | Les fichiers vidéo de l'iN CAR CAM sont au format MOV et peuvent ne pas être compatibles avec votre ordinateur si vous ne disposez pas d'un logiciel de lecture compatible. |
| L'image de la vidéo est floue. | Retirez le couvercle de la lentille, nettoyez la lentille, ajustez le filtre polarisant et nettoyez le pare-brise ! |

RÉSOLUTION DES PROBLÈMES (SUITE)

| PROBLÈME | SOLUTION |
|--|---|
| La lecture d'un fichier vidéo est saccadée. | Retirez la carte SD et reformatez-la pour supprimer les fichiers non contigus. Pour des résultats optimaux, utilisez des cartes micro SD de grandes marques, de classe 10 (48 Mo/s) ou UHS I. Capacité recommandée : 8 à 128 Go. L'ordinateur peut ne pas prendre en charge la lecture. Réessayez avec un autre ordinateur. Copiez les fichiers vidéo directement sur votre PC/MAC plutôt que d'utiliser l'Dash Cam comme lecteur de carte, le système USB de votre ordinateur peut être trop lent pour permettre la lecture HD. Réduisez la qualité d'enregistrement dans les paramètres de la Dash Cam et enregistrez quelques vidéos pour voir si le problème vient de là. |
| Le son et la vidéo ne sont pas synchronisés pendant la lecture. | Les codecs sur votre PC peuvent ne pas être compatibles ou ne pas être à jour. Téléchargez les codecs les plus récents à partir de : www.nextbase.co.uk |
| Il n'y a pas de son dans la vidéo. | Assurez-vous que « Enregistrement Audio » est activé dans le menu Vidéo de la Dash Cam. |
| La lecture est trop rapide sur mon PC. Cela ne correspond pas aux réglages de la prise de vue. | Désactivez l'option Laps de Temps dans le menu Vidéo. |
| Les photographies sont floues. | L'appareil doit être stable lors de la prise de photo. Veuillez noter que les photos sont prises environ 1 seconde après le décliné de l'obturateur. |
| J'ai activé le « mode stationnement » et je ne peux plus arrêter l'enregistrement. | L'Dash Cam commencera à enregistrer lorsqu'un mouvement sera détecté. Pour désactiver le mode stationnement, éteignez l'Dash Cam puis retirez la carte SD, cela empêchera tous enregistrements accidentels. Allumez l'Dash Cam et désactivez le « mode stationnement » depuis le menu de configuration. |
| Lorsque je monte dans mon véhicule, la Dash Cam enregistre déjà et le fichier est protégé. | Votre lecteur ne présente aucun défaut, Le mode Parking est activé ; la Dash Cam a détecté des vibrations et s'est mise à enregistrer correctement. Le mode Parking peut-être désactivé au besoin dans le menu Vidéo. |
| Rien ne se produit lorsque j'appuie sur la touche MENU. | Cela est normal durant les enregistrements. Veuillez arrêter l'enregistrement avant d'appuyer sur la touche MENU. Si l'enregistrement redémarre avant que vous n'ayez appuyé sur la touche MENU, référez-vous à la section « Mode stationnement » ci-dessus. |
| L'heure indiquée par ma Dash Cam est incorrecte, et lorsque je règle l'heure manuellement, elle change sans arrêt. | La Dash Cam définit l'heure en fonction du pays sélectionné ainsi que du changement d'heure. Vérifiez le pays sélectionné dans le menu. Le fuseau horaire peut être défini manuellement si la Dash Cam est utilisée dans un pays absent de la liste proposée dans les paramètres. |
| Télécharger les fichiers depuis www.nextbase.com en utilisant Google Chrome fait apparaître un message « Logiciel malveillant ». | Ce n'est pas un problème, il vous suffit de vous rendre dans les paramètres de Google Chrome et de désactiver temporairement la protection contre les logiciels malveillants, le temps de télécharger et d'installer le logiciel. Réactivez la protection de Google Chrome après avoir terminé l'installation. |

RÉSOLUTION DES PROBLÈMES (SUITE)

| PROBLÈME | SOLUTION |
|--|--|
| Mon appareil portable ne se connecte pas à la caméra. | <p>Veillez vous assurer que le mode Wi-Fi de l'Dash Cam est activé à l'aide de la touche Wi-Fi ou à partir du menu paramètres.</p> <p>Lorsque le mode Wi-Fi est activé, l'écran de l'Dash Cam affiche le nom du réseau et le mot de passe.</p> <p>Le mot de passe est sensible à la casse.</p> |
| L'application NEXTBASE Cam Viewer ne s'ouvre pas. | <p>Veillez désinstaller l'application NEXTBASE Cam Viewer, puis téléchargez-la à nouveau depuis la plate-forme de téléchargement d'applications de votre appareil.</p> |
| Le message « Please Check Device » apparaît lorsque j'ouvre l'application NEXTBASE Cam Viewer. | <p>Assurez-vous que l'Dash Cam est bien en mode Wi-Fi et que votre appareil portable est relié à la connexion Wi-Fi de l'Dash Cam.</p> |
| Lorsque j'essaye de lire un fichier depuis mon Dash Cam, le message « Buffering » apparaît mais la vidéo ne se charge pas. | <p>Veillez redémarrer votre appareil portable et vous reconnecter à la connexion Wi-Fi de l'Dash Cam.</p> <p>Ensuite, ouvrez de nouveau l'application Cam Viewer.</p> |
| Je n'arrive pas à lire une vidéo spécifique sur mon PC depuis la carte mémoire. | <p>Le fichier n'a peut-être pas été fermé correctement pendant l'enregistrement. Il est possible de réparer le fichier. Réinsérez la carte mémoire dans la Dash Cam, sélectionnez le mode Playback et lancez la vidéo concernée.</p> |
| En consultant ma carte mémoire sur mon ordinateur, je vois des fichiers HI et LO. Qu'est-ce que c'est ? | <p>Le fichier HI est le fichier en haute définition (selon les réglages) et le fichier LO, celui en basse définition consulté sur les appareils mobiles via Wi-Fi, pour un transfert optimal, etc.</p> |
| Dans ma carte mémoire, je ne vois que des fichiers avec l'extension LO.MOV. Qu'est-ce que c'est ? | <p>Un visionnage précédent sur la carte mémoire a entraîné la suppression des fichiers HI.MOV uniquement. Formatez simplement votre carte mémoire depuis la Dash Cam afin de supprimer tous les fichiers vidéos inutiles.</p> |
| Je sais que les fichiers en basse définition sont stockés dans la carte mémoire, mais pourquoi est-ce que je n'arrive pas à les visionner en mode Playback ? | <p>Seuls les fichiers en haute définition sont visibles en mode Playback, mais les versions en basse définition existent bien. La version en haute définition est idéale pour un visionnage directement sur la Dash Cam ou via la sortie HD-OUT sur un grand écran.</p> |
| Ma caméra chauffe lorsqu'elle est en marche. | <p>Il est normal que la caméra chauffe pendant une utilisation ordinaire, en particulier durant l'enregistrement d'une vidéo en haute définition ou lors d'une communication via le Wi-Fi.</p> |
| La batterie ne tient que 30 secondes. | <p>Amenez la caméra en intérieur et chargez-la pendant 90 minutes. Le problème persiste-t-il ? Si ce n'est pas le cas, l'alimentation de la voiture est peut-être la cause du problème.</p> |
| Messages de carte pleine et d'erreur de carte. | <p>Utilisez-vous une carte de marque capable d'enregistrer en boucle ?</p> <p>Ce problème peut se produire lorsqu'une carte SD falsifiée, lente ou sans marque est utilisée.</p> |

RÉSOLUTION DES PROBLÈMES (SUITE)

| PROBLÈME | SOLUTION |
|-------------------------------------|---|
| Aucune option de stockage de masse. | Essayez plusieurs ports USB et utilisez un autre câble mini USB (si possible). Veuillez vous assurer que ce dernier est correctement branché dans le port USB de la caméra Dash Cam et non sur le support. |
| Image instable. | Ceci est généralement causé par un PC incompatible avec la lecture HD ou Ultra HD. Nous vous recommandons l'utilisation d'un processeur i5 ou équivalent pour lire les fichiers et métadonnées correctement. |
| Problèmes non résolus. | Faites revenir l'Dash Cam aux paramètres par défaut dans le menu de configuration et essayez à nouveau. Si le problème persiste, appelez l'assistance téléphonique au Royaume-Uni au 0044 (02920) 866 429 ou contactez votre centre d'assistance local indiqué sur le site www.nextbase.com . Autre e-mail : support@nextbase.com |

NEXTBASE

www.nextbase.com



NBDVR412GW-IM-FRE-R10